

苏州久富农业机械有限公司年产应用物联网技术的高速插秧机 10000 台（手动插秧机除外）、联合收割机 8000 台（第二阶段）  
竣工环境保护验收监测报告表

建设单位：苏州久富农业机械有限公司

编制单位：苏州久富农业机械有限公司

二零二六年五月



## 目 录

表一 项目概况、验收监测依据及标准 .....	1
表二 生产工艺及污染物产出流程 .....	5
表三 污染物排放及治理措施 .....	23
表四 建设项目变动环境影响分析 .....	26
表五 建设项目环境影响报告表主要结论及审批部门审批决定 .....	28
表六 验收监测质量保证及质量控制 .....	31
表七 验收监测内容 .....	34
表八 验收监测结果及工况记录 .....	36
表九 验收监测结论 .....	44
附图及附件 .....	错误！未定义书签。



表一 项目概况、验收监测依据及标准

建设项目名称	年产应用物联网技术的高速插秧机 10000 台（手动插秧机除外）、联合收割机 8000 台（第二阶段）				
建设单位名称	苏州久富农业机械有限公司				
建设项目性质	新建 √改扩建 技改 迁建				
建设地点	吴江经济开发区江兴东路以南，同津大道以西				
主要产品名称	应用物联网技术的高速插秧机（手动插秧机除外）、联合收割机				
设计生产能力	高速插秧机 10000 台（手动插秧机除外）、联合收割机 8000 台				
实际生产能力	高速插秧机 10000 台（手动插秧机除外）、联合收割机 8000 台				
环评批复时间	2018 年 12 月 11 日	开工建设时间	2024 年 10 月		
调试时间	2025 年 11 月	验收现场监测时间	2026 年 3 月 24 日~25 日		
环评报告表审批部门	苏州市吴江区环境保护局（现苏州市吴江生态环境局）	环评报告表编制单位	苏州合巨环保技术有限公司		
环保设施设计单位	/	环保设施施工单位	/		
投资总概算	43000 万元	环保投资总概算	500 万元	比例	1.16%
本阶段实际总投资	10000 万元	环保总投资	20 万元	比例	0.2%
验收监测依据	<p>一、验收依据的法律、法规、规章</p> <p>(1) 《中华人民共和国环境保护法》（2015 年 1 月 1 日起施行）；</p> <p>(2) 《中华人民共和国环境影响评价法》（2003 年 9 月 1 日起施行，2018 年 12 月 29 日第二次修正）；</p> <p>(3) 《中华人民共和国水污染防治法》（2008 年 6 月 1 日起施行，2017 年 6 月 27 日第二次修正）；</p> <p>(4) 《中华人民共和国大气污染防治法》（2016 年 1 月 1 日施行，2018 年 10 月 26 日修订并施行）；</p> <p>(5) 《中华人民共和国环境噪声污染防治法》（1997 年 3 月 1 日起施行，2018 年 12 月 29 日修正）；</p> <p>(6) 《中华人民共和国固体废物污染环境防治法》（2020 年 4 月 29 日第二次修订，2020 年 9 月 1 日施行）；</p> <p>(7) 《建设项目环境保护管理条例》（国务院令第 682 号，2017</p>				

年 10 月）；

（8）《江苏省排污口设置及规范化整治管理办法》（江苏省环境保护厅，苏环控〔97〕122 号，1997 年 9 月）；

（9）《污染影响类建设项目重大变动清单（试行）》（环办环评函〔2020〕688 号）。

## 二、验收技术规范

（1）《污水综合排放标准》（GB 8978-1996）；

（2）《污水排入城镇下水道水质标准》（GB/T 31962-2015）；

（3）《城市污水再生利用 工业用水水质》（GB/T 19923-2024）；

（4）《大气污染物综合排放标准》（DB32/4041-2021）；

（5）《挥发性有机物无组织排放控制标准》（GB 37822-2019）；

（6）《工业企业厂界环境噪声排放标准》（GB 12348-2008）；

（7）《一般工业固体废物贮存和填埋污染控制标准(GB 18599-2020)》；

（8）《危险废物贮存污染控制标准》(GB 18597-2023)；

（9）《国家危险废物名录（2025 年版）》；

（10）《建设项目竣工环境保护验收暂行办法》（环境保护部，国环规环评〔2017〕4 号，2017 年 11 月）；

（11）《建设项目竣工环境保护验收技术指南 污染影响类》（生态环境部，2018 年第 9 号，2018 年 5 月）；

（12）《关于建设项目竣工环境保护验收有关事项的通知》（江苏省环境保护厅，苏环办〔2018〕34 号，2018 年 1 月）。

## 三、验收依据的有关项目文件及资料

（1）《苏州久富农业机械有限公司年产应用物联网技术的高速插秧机 10000 台（手动插秧机除外）、联合收割机 8000 台环境影响报告表》（苏州合巨环保技术有限公司，2018 年 12 月）；

（2）《关于苏州久富农业机械有限公司建设项目环境影响报告表的批复》（苏州市生态环境局；文号：吴环建【2018】391 号）；

（3）江苏坤实检测技术有限公司提供的验收检测报告（报告编号：

	KS-26C04130) ;																																							
验收监测评价标准、标号、级别、限值	<p><b>(1) 废水</b></p> <p>本阶段无生产废水排放，仅生活污水由管网接入苏州市吴江开发区再生水有限公司（原“吴江经济技术开发区运东污水处理厂”）处理，尾水排入仪塔河。废水接管执行《污水综合排放标准》（GB8978-1996）中三级标准和《污水排入城镇下水道水质标准》（GB/T31962-2015）表 1B 的接管标准。</p> <p style="text-align: center;"><b>表 1-1 废水排放标准限值一览表</b></p> <table border="1" data-bbox="443 775 1390 1496"> <thead> <tr> <th>排放口名称</th> <th>执行标准</th> <th>取值表号及级别</th> <th>污染物指标</th> <th>标准限值, mg/L</th> </tr> </thead> <tbody> <tr> <td rowspan="6">本项目排口</td> <td rowspan="3">《污水综合排放标准》（GB8978-1996）</td> <td rowspan="3">表 4 三级标准</td> <td>pH</td> <td>6-9</td> </tr> <tr> <td>COD</td> <td>500</td> </tr> <tr> <td>SS</td> <td>400</td> </tr> <tr> <td rowspan="3">《污水排入城镇下水道水质标准》（GB/T31962-2015）</td> <td rowspan="3">表 1B 等级</td> <td>氨氮</td> <td>45</td> </tr> <tr> <td>总磷</td> <td>8</td> </tr> <tr> <td>总氮</td> <td>70</td> </tr> <tr> <td rowspan="5">污水处理厂排口</td> <td rowspan="2">《城镇污水处理厂污染物排放标准》（DB 32/4440-2022）</td> <td rowspan="2">表1标准</td> <td>SS</td> <td>10</td> </tr> <tr> <td>pH值（无量纲）</td> <td>6~9</td> </tr> <tr> <td rowspan="3">苏州特别排放限值标准</td> <td rowspan="3">表2</td> <td>COD</td> <td>30</td> </tr> <tr> <td>氨氮</td> <td>1.5（3）*</td> </tr> <tr> <td>TN</td> <td>10</td> </tr> <tr> <td>TP</td> <td>0.3</td> </tr> </tbody> </table>	排放口名称	执行标准	取值表号及级别	污染物指标	标准限值, mg/L	本项目排口	《污水综合排放标准》（GB8978-1996）	表 4 三级标准	pH	6-9	COD	500	SS	400	《污水排入城镇下水道水质标准》（GB/T31962-2015）	表 1B 等级	氨氮	45	总磷	8	总氮	70	污水处理厂排口	《城镇污水处理厂污染物排放标准》（DB 32/4440-2022）	表1标准	SS	10	pH值（无量纲）	6~9	苏州特别排放限值标准	表2	COD	30	氨氮	1.5（3）*	TN	10	TP	0.3
	排放口名称	执行标准	取值表号及级别	污染物指标	标准限值, mg/L																																			
	本项目排口	《污水综合排放标准》（GB8978-1996）	表 4 三级标准	pH	6-9																																			
				COD	500																																			
				SS	400																																			
		《污水排入城镇下水道水质标准》（GB/T31962-2015）	表 1B 等级	氨氮	45																																			
				总磷	8																																			
				总氮	70																																			
	污水处理厂排口	《城镇污水处理厂污染物排放标准》（DB 32/4440-2022）	表1标准	SS	10																																			
				pH值（无量纲）	6~9																																			
苏州特别排放限值标准		表2	COD	30																																				
			氨氮	1.5（3）*																																				
			TN	10																																				
TP	0.3																																							
<p><b>(2) 废气</b></p> <p>本阶段验收无组织非甲烷总烃、颗粒物执行《大气污染物综合排放标准》（DB32/4041-2021）表 3 标准，厂区内非甲烷总烃执行《挥发性有机物无组织排放控制标准》（GB 37822-2019）表 A.1 标准。</p> <p style="text-align: center;"><b>表 1-2 废气污染物排放限值</b></p> <table border="1" data-bbox="443 1854 1390 2000"> <thead> <tr> <th rowspan="2">污染源</th> <th rowspan="2">污染物名称</th> <th rowspan="2">执行标准</th> <th colspan="2">无组织排放监控浓度限值</th> </tr> <tr> <th>监控点</th> <th>浓度 mg/m<sup>3</sup></th> </tr> </thead> <tbody> <tr> <td> </td> <td> </td> <td> </td> <td> </td> <td> </td> </tr> </tbody> </table>	污染源	污染物名称	执行标准	无组织排放监控浓度限值		监控点	浓度 mg/m <sup>3</sup>																																	
污染源				污染物名称	执行标准	无组织排放监控浓度限值																																		
	监控点	浓度 mg/m <sup>3</sup>																																						

厂界	非甲烷总烃	《大气污染物综合排放标准》 (DB32/4041-2021) 表 3	周界外浓度最高点	4.0
	颗粒物		周界外浓度最高点	0.5
<b>(3) 噪声</b>				
<p>本项目厂界噪声排放执行《工业企业厂界环境噪声排放标准》（GB12348-2008）表 1 中的 3 类、4 类标准。</p>				
<b>表 1-4 噪声排放标准</b>				
<b>执行标准及类别</b>		<b>昼间 dB (A)</b>	<b>夜间 dB (A)</b>	
《工业企业厂界环境噪声排放标准》 (GB12348-2008) 表 1 中的 3 类标准		65	55	
《工业企业厂界环境噪声排放标准》 (GB12348-2008) 表 1 中的 4 类标准		70	55	
<b>(4) 固体废物</b>				
<p>项目一般工业固体废物储存执行《一般工业固体废物贮存和填埋污染控制标准》（GB18599-2020）中的相关规定。</p>				
<p>项目危险废物执行《危险废物贮存污染控制标准》（GB18597-2023）。</p>				
<p>生活垃圾的储存与处置参照执行《城市生活垃圾管理办法》（建设部令第 157 号）。</p>				

## 表二 生产工艺及污染物产出流程

### 2.1 工程内容及规模

#### 2.1.1 项目由来

苏州久富农业机械有限公司 2018 年 11 月委托苏州合巨环保技术有限公司编制了《苏州久富农业机械有限公司 2018-320509-35-03-511628 年产应用物联网技术的高速插秧机 10000 台（手动插秧机除外）、联合收割机 8000 台项目环境影响报告表》，并于 2018 年 12 月 11 日取得苏州市吴江区环境保护局（现苏州市吴江生态环境局）《关于对苏州久富农业机械有限公司建设项目环境影响报告表的批复》（吴环建【2018】391 号）。项目第一阶段（涂装生产线及配套的环保设施）主体工程与环保设施于 2019 年 11 月开工建设，并于 2021 年 9 月建成进行生产调试，于 2022 年 7 月完成项目第一阶段竣工环境保护验收工作。2025 年 4 月 27 日办理了固定污染源排污变更（证书编号 91320594051895924F001W），有效期至 2025 年 5 月 6 日至 2030 年 5 月 5 日。

本次为第二阶段验收。

我公司委托江苏坤实检测技术有限公司进行现场监测，江苏坤实检测技术有限公司接受委托后，在分析建设项目主体工程以及环保设施、措施有关资料的基础上，进行了现场踏勘，根据建设项目环境保护设施竣工验收监测技术要求和国家、地方环保要求及现场踏勘编制了本项目验收监测方案，并依据本项目验收监测方案，组织专业技术人员于 2026 年 3 月 24 日和 2026 年 3 月 25 日进行了现场监测，苏州久富农业机械有限公司根据监测分析结果编制本项目第二阶段验收监测报告表。

本项目验收范围为：苏州久富农业机械有限公司年产应用物联网技术的高速插秧机 10000 台（手动插秧机除外）、联合收割机 8000 台（第二阶段），仅包括机加工、焊接、清洁相关内容。

#### 2.1.2 项目基本情况

项目名称：年产应用物联网技术的高速插秧机 10000 台（手动插秧机除外）、联合收割机 8000 台（第二阶段）；

建设单位：苏州久富农业机械有限公司；

项目性质：扩建；

行业类别和代码：C3572 机械化农业及园艺机具制造；

建设地点：吴江经济开发区江兴东路以南，同津大道以西；

设计生产能力：年产应用物联网技术的高速插秧机 10000 台（手动插秧机除外）、联合收割机 8000 台；

实际生产能力：年产应用物联网技术的高速插秧机 10000 台（手动插秧机除外）、联合收割机 8000 台；

项目定员及生产制度：本项目环评中员工 100 人，实际目前为 100 人，实行一班制，每班 8 小时，年工作时间为 300 天，年运行时间为 2400h。

### 2.1.3 项目地理位置及平面布置

#### 2.1.3.1 地理位置

本项目位于吴江经济开发区江兴东路以南，同津大道以西。项目地理位置图详见附图 1。

本项目位于吴江经济开发区江兴东路以南，同津大道以西地块。厂区东侧为同津大道，隔路为世开进光电（苏州）有限公司和华映花苑；南侧为大窑港；西侧为华映视讯；北侧为空地。周围环境概况详见附图 2。

#### 2.1.3.2 平面布置

厂区主入口位于地块东侧面向同津大道，厂区内生产厂房采用整体设计，厂区，东侧由南至北依次为宿舍楼、仓库、钣金车间，西侧为装配车间；装配车间西侧设有辅助用动力车间厂房，主要包括配电房、空压站，项目厂区平面布置情况见附图三。

### 2.1.4 建设工程分析

本项目产品方案及建设规模见表 2-1，主要生产设备核对表见表 2-2，主要原辅材料核对表见表 2-3，主要原辅材料理化性质见表 2-4，公用及辅助工程情况见表 2-5。

表 2-1 产品方案及建设规模一览表

产品名称	环评设计能力	第一阶段实际能力	第二阶段实际能力	年运行时数
应用物联网技术的高速插秧机（手动插秧机除外）	10000 台/年	10000 台/年（涂装）	10000 台/年（机加工、焊接、清洁）	2400 小时
联合收割机	8000 台/年	8000 台/年（涂装）	8000 台/年（机加工、焊接、清洁）	

表 2-2 主要生产设备核对表

序号	设备名称	规格/型号	工艺参数			变化情况
			设计量（台/套）	实际用量（台/套）		
				第一阶段	第二阶段	

苏州久富农业机械有限公司年产应用物联网技术的高速插秧机 10000 台（手动插秧机除外）、联合收割机 8000 台（第二阶段）竣工环境保护验收监测报告表

1	插秧机生产线	冲床110T	SYA-110	2	/	2	未发生变化
2		冲床160T	JH21-160B	1	/	1	未发生变化
3		氩弧焊机2	WS400A	4	/	4	未发生变化
4		交流点焊机	D(T)N-100	2	/	2	未发生变化
5		秧针打磨机	非标	2	/	2	未发生变化
6		秧针切磨机	专机	2	/	2	未发生变化
7		振动研磨机	150L	2	/	2	未发生变化
8		铣床4	N-3M	2	/	2	未发生变化
9		数控车床	非标	3	/	3	未发生变化
10		台钻1	杭州西湖Z512B	2	/	2	未发生变化
11		攻丝机	杭州西湖SWJ-16	2	/	2	未发生变化
12		磨床	M250	1	/	1	未发生变化
13		立式拉床	20T	1	/	1	未发生变化
14		仪表车床2	杭州光大CNO627	2	/	2	未发生变化
15		线切割1	中走丝	1	/	1	未发生变化
16		线切割2	快走丝	1	/	1	未发生变化
17		氩弧焊机器人	非标	2	/	2	未发生变化
18		激光切割机	非标	1	/	1	未发生变化
19		磨床	大水磨	1	/	1	未发生变化
20		行车	5T	1	/	1	未发生变化
21		数控剪板机	QC12Y-8X3200	1	/	1	未发生变化
22		数控折弯机	120T	2	/	2	未发生变化
23		数控折弯机	80T	2	/	2	未发生变化
24		数控钻床	非标	2	/	2	未发生变化
25		自动数控带锯床	4028	1	/	1	未发生变化
26		CNC车加工中心	850	5	/	5	未发生变化
27		CNC卧式加工中心	非标	2	/	2	未发生变化
28		车床	CY6132B	2	/	2	未发生变化
29		数控摇臂钻	非标	2	/	2	未发生变化
30		油压机	100T	1	/	1	未发生变化
31		等离子切割机	非标	1	/	1	未发生变化
32		热熔钻床	非标	1	/	1	未发生变化
33		氩弧焊机	350	10	/	10	未发生变化
34		台式砂轮机	MQ3225	2	/	2	未发生变化

苏州久富农业机械有限公司年产应用物联网技术的高速插秧机 10000 台（手动插秧机除外）、联合收割机 8000 台（第二阶段）竣工环境保护验收监测报告表

35	焊接机器人	非标	10	/	10	未发生变化
36	立式拉床	60	1	/	1	未发生变化
37	自动弯管机	非标	1	/	1	未发生变化
38	磨刀机	非标	1	/	1	未发生变化
39	磨齿机	圆盘锯	1	/	1	未发生变化
40	变位机	非标	3	/	3	未发生变化
41	自动堆高车	2T	1	/	1	未发生变化
42	行车	2T	5	/	5	未发生变化
43	圆盘锯	2T	2	/	2	未发生变化
44	数控插齿机	非标	2	/	2	未发生变化
45	数控滚齿机	非标	2	/	2	未发生变化
46	数控倒棱机	非标	2	/	2	未发生变化
47	数控外圆磨	非标	2	/	2	未发生变化
48	数控磨齿机	非标	1	/	1	未发生变化
49	数控内外圆磨床	非标	2	/	2	未发生变化
50	无心磨床	非标	2	/	2	未发生变化
51	车铣复合机床	非标	2	/	2	未发生变化
52	卧式加工中心	非标	2	/	2	未发生变化
53	开水器	吉宝GB-80E	1	/	1	未发生变化
54	等离子切割机	非标	2	/	2	未发生变化
55	二氧化碳气体保护焊机	NBC-200	2	/	2	未发生变化
56	带锯床	非标	1	/	1	未发生变化
57	台式砂轮机	MQ3225	1	/	1	未发生变化
58	砂轮切割机	非标	2	/	2	未发生变化
59	台转	非标	2	/	2	未发生变化
60	行车	1-2吨	2	2	0	未发生变化
61	单臂吊	0.5	2	/	2	未发生变化
62	自动流水线	非标	2	/	2	未发生变化
63	气动压机	非标	7	/	7	未发生变化
64	检测设备	非标	4	/	4	未发生变化
65	运转设备	非标	2	/	2	未发生变化
66	注油设备	非标	2	/	2	未发生变化
67	黄油泵	非标	4	/	4	未发生变化
68	高速插秧机组	非标	1	1	0	未发生变化

苏州久富农业机械有限公司年产应用物联网技术的高速插秧机 10000 台（手动插秧机除外）、联合收割机 8000 台（第二阶段）竣工环境保护验收监测报告表

		装线					
69	插秧机生产线	冲床110T	SYA-110	2	/	2	未发生变化
70		冲床160T	JH21-160B	1	/	1	未发生变化
71		氩弧焊机2	WS400A	3	/	3	未发生变化
72		交流点焊机	D(T)N-100	2	/	2	未发生变化
73		秧针打磨机	非标	2	/	2	未发生变化
74		秧针切磨机	专机	2	/	2	未发生变化
75		振动研磨机	150L	2	/	2	未发生变化
76		铣床4	N-3M	2	/	2	未发生变化
77		数控车床	非标	3	/	3	未发生变化
78		台钻1	非标	2	/	2	未发生变化
79		攻丝机	非标	2	/	2	未发生变化
80		磨床	非标	1	/	1	未发生变化
81		立式拉床	20T	1	/	1	未发生变化
82		仪表车床2	杭州光大CNO627	2	/	2	未发生变化
83		线切割1	中走丝	1	/	1	未发生变化
84		线切割2	快走丝	1	/	1	未发生变化
85		氩弧焊机器人	非标	2	/	2	未发生变化
86		激光切割机	非标	1	/	1	未发生变化
87		行车	5T	1	/	1	未发生变化
88		数控剪板机	QC12Y-8X3200	1	/	1	未发生变化
89		数控折弯机	120T	2	/	2	未发生变化
90		数控折弯机	80T	2	/	2	未发生变化
91		数控钻床	非标	2	/	2	未发生变化
92		自动数控带锯床	4028	1	/	1	未发生变化
93		CNC车加工中心	850	3	/	3	未发生变化
94		CNC卧式加工中心	非标	2	/	2	未发生变化
95		车床	CY6132B	1	/	1	未发生变化
96		数控摇臂钻	非标	1	/	1	未发生变化
97		油压机	100T	1	/	1	未发生变化
98		热熔钻床	非标	1	/	1	未发生变化
99	氩弧焊机	350	5	/	5	未发生变化	
100	台式砂轮机	MQ3225	1	/	1	未发生变化	

苏州久富农业机械有限公司年产应用物联网技术的高速插秧机 10000 台（手动插秧机除外）、联合收割机 8000 台（第二阶段）竣工环境保护验收监测报告表

101		焊接机器人	非标	10	/	10	未发生变化
102		立式拉床	60	1	/	1	未发生变化
103		磨刀机	非标	1	/	1	未发生变化
104		变位机		5	/	5	未发生变化
105		自动堆高车	2T	1	1	0	未发生变化
106		行车	2T	5	1	4	未发生变化
107		圆盘锯	2T	1	/	1	未发生变化
108		数控插齿机	非标	2	/	2	未发生变化
109		数控滚齿机	非标	2	/	2	未发生变化
110		数控倒棱机	非标	2	/	2	未发生变化
111		数控外圆磨	非标	2	/	2	未发生变化
112		数控磨齿机	非标	1	/	1	未发生变化
113		数控内外圆磨床	非标	2	/	2	未发生变化
114		无心磨床	非标	2	/	2	未发生变化
115		车铣复合机床	非标	2	/	2	未发生变化
116		卧式加工中心	非标	2	/	2	未发生变化
117		开水器	吉宝GB-80E	1	/	1	未发生变化
118		行车	1-2吨	2	/	2	未发生变化
119		单臂吊	0.5	2	/	2	未发生变化
120		自动流水线	非标	2	/	2	未发生变化
121		气动压机	非标	7	/	7	未发生变化
122		检测设备	非标	3	2	1	未发生变化
123		运转设备	非标	2	2	0	未发生变化
124		注油设备	非标	2	/	2	未发生变化
125		黄油泵	非标	3	/	3	未发生变化
126		自动流水线	非标	2	/	2	未发生变化
127		气动压机	非标	7	/	7	未发生变化
128		检测设备	非标	4	/	4	未发生变化
129		运转设备	非标	2	/	2	未发生变化
130		注油设备	非标	2	/	2	未发生变化
131		黄油泵	非标	4	/	4	未发生变化
132		高速插秧机组装线	非标	1	/	1	未发生变化
133	插秧机生	冲床110T	SYA-110	2	/	2	未发生变化
134		氩弧焊机2	WS400A	3	/	3	未发生变化

苏州久富农业机械有限公司年产应用物联网技术的高速插秧机 10000 台（手动插秧机除外）、联合收割机 8000 台（第二阶段）竣工环境保护验收监测报告表

135	产3 线	交流点焊机	D(T)N-100	1	/	1	未发生变化
136		秧针打磨机	非标	1	/	1	未发生变化
137		秧针切磨机	专机	1	/	1	未发生变化
138		振动研磨机	150L	1	/	1	未发生变化
139		铣床 4	N-3M	2	/	2	未发生变化
140		数控车床	非标	2	/	2	未发生变化
141		台钻1	杭州西湖Z512B	1	/	1	未发生变化
142		立式拉床	20T	1	/	1	未发生变化
143		仪表车床2	杭州光大CNO627	1	/	1	未发生变化
144		线切割1	中走丝	1	/	1	未发生变化
145		线切割2	快走丝	1	/	1	未发生变化
146		氩弧焊机器人	非标	1	/	1	未发生变化
147		数控剪板机	QC12Y-8X3200	1	/	1	未发生变化
148		数控折弯机	120T	1	/	1	未发生变化
149		数控折弯机	80T	1	/	1	未发生变化
150		数控钻床	非标	2	/	2	未发生变化
151		自动数控带锯床	4028	1	/	1	未发生变化
152		CNC车加工中心	850	3	/	3	未发生变化
153		CNC卧式加工中心	非标	1	/	1	未发生变化
154		车床	CY6132B	3	/	3	未发生变化
155		数控摇臂钻	非标	1	/	1	未发生变化
156		热熔钻床	非标	1	/	1	未发生变化
157		氩弧焊机	350	5	/	5	未发生变化
158		台式砂轮机	MQ3225	1	/	1	未发生变化
159		焊接机器人	非标	10	/	10	未发生变化
160		自动弯管机	非标	1	/	1	未发生变化
161		变位机	非标	3	/	3	未发生变化
162		行车	2T	2	/	2	未发生变化
163		圆盘锯	2T	1	/	1	未发生变化
164		数控插齿机	非标	1	/	1	未发生变化
165		数控滚齿机	非标	1	/	1	未发生变化
166		数控倒棱机	非标	1	/	1	未发生变化
167		数控外圆磨	非标	1	/	1	未发生变化

苏州久富农业机械有限公司年产应用物联网技术的高速插秧机 10000 台（手动插秧机除外）、联合收割机 8000 台（第二阶段）竣工环境保护验收监测报告表

168		数控内外圆磨床	非标	1	/	1	未发生变化
169		无心磨床	非标	1	/	1	未发生变化
170		车铣复合机床	非标	1	/	1	未发生变化
171		卧式加工中心	非标	1	/	1	未发生变化
172		开水器	吉宝GB-80E	1	/	1	未发生变化
173		行车	1-2吨	1	/	1	未发生变化
174		单臂吊	0.5	1	/	1	未发生变化
175		自动流水线	非标	1	/	1	未发生变化
176		气动压机	非标	6	/	6	未发生变化
177		检测设备	非标	3	/	3	未发生变化
178		运转设备	非标	1	/	1	未发生变化
179		注油设备	非标	2	/	2	未发生变化
180		黄油泵	非标	3	/	3	未发生变化
181		高速插秧机组装线	非标	1	/	1	未发生变化
182	收割机生产1线	冲床110T	SYA-110	3	/	3	未发生变化
183		冲床160T	JH21-160B	1	/	1	未发生变化
184		氩弧焊机2	WS400A	4	/	4	未发生变化
185		交流点焊机	D(T)N-100	2	/	2	未发生变化
186		铣床4	N-3M	3	/	3	未发生变化
187		数控车床	非标	5	/	5	未发生变化
188		台钻1	杭州西湖Z512B	2	/	2	未发生变化
189		攻丝机	杭州西湖SWJ-16	2	/	2	未发生变化
190		磨床	M250	1	/	1	未发生变化
191		立式拉床	20T	1	/	1	未发生变化
192		仪表车床2	杭州光大CNO627	2	/	2	未发生变化
193		线切割1	中走丝	1	/	1	未发生变化
194		线切割2	快走丝	1	/	1	未发生变化
195		氩弧焊机器人	非标	2	/	2	未发生变化
196		激光切割机	非标	1	/	1	未发生变化
197		磨床	大水磨	1	/	1	未发生变化
198		行车	5T	1	/	1	未发生变化
199		数控剪板机	QC12Y-8X3200	1	/	1	未发生变化
200		数控折弯机	120T	1	/	1	未发生变化
201		数控折弯机	80T	2	/	2	未发生变化

苏州久富农业机械有限公司年产应用物联网技术的高速插秧机 10000 台（手动插秧机除外）、联合收割机 8000 台（第二阶段）竣工环境保护验收监测报告表

202	数控钻床	非标	3	/	3	未发生变化
203	自动数控带锯床	4028	2	/	2	未发生变化
204	CNC车加工中心	850	5	/	5	未发生变化
205	CNC卧式加工中心	非标	1	/	1	未发生变化
206	车床	CY6132B	2	/	2	未发生变化
207	数控摇臂钻	非标	2	/	2	未发生变化
208	油压机	100T	1	/	1	未发生变化
209	等离子切割机	非标	1	/	1	未发生变化
210	热熔钻床	非标	3	/	3	未发生变化
211	氩弧焊机	350	10	/	10	未发生变化
212	台式砂轮机	MQ3225	3	/	3	未发生变化
213	焊接机器人	非标	20	/	20	未发生变化
214	立式拉床	60	1	/	1	未发生变化
215	自动弯管机	非标	1	/	1	未发生变化
216	磨刀机	非标	1	/	1	未发生变化
217	磨齿机	圆盘锯	1	/	1	未发生变化
218	变位机	非标	5	/	5	未发生变化
219	自动堆高车	2T	1	/	1	未发生变化
220	行车	2T	8	/	8	未发生变化
221	圆盘锯	2T	2	/	2	未发生变化
222	数控插齿机	非标	2	/	2	未发生变化
223	数控滚齿机	非标	2	/	2	未发生变化
224	数控倒棱机	非标	2	/	2	未发生变化
225	数控外圆磨	非标	2	/	2	未发生变化
226	数控磨齿机	非标	1	/	1	未发生变化
227	数控内外圆磨床	非标	2	/	2	未发生变化
228	无心磨床	非标	2	/	2	未发生变化
229	车铣复合机床	非标	2	/	2	未发生变化
230	卧式加工中心	非标	2	/	2	未发生变化
231	开水器	吉宝GB-80E	1	/	1	未发生变化
232	行车	2-5吨	3	/	3	未发生变化
233	单臂吊	1-2吨	2	/	2	未发生变化
234	自动流水线	非标	2	/	2	未发生变化

苏州久富农业机械有限公司年产应用物联网技术的高速插秧机 10000 台（手动插秧机除外）、联合收割机 8000 台（第二阶段）竣工环境保护验收监测报告表

235		气动压机	非标	20	/	20	未发生变化
236		检测设备	非标	4	/	4	未发生变化
237		运转设备	非标	4	/	4	未发生变化
238		注油设备	非标	2	/	2	未发生变化
239		黄油泵	非标	4	/	4	未发生变化
240		联合收割机组装线	非标	1	/	1	未发生变化
241	收割机生产2线	冲床110T	SYA-110	3	/	3	未发生变化
242		冲床160T	JH21-160B	1	/	1	未发生变化
243		氩弧焊机2	WS400A	3	/	3	未发生变化
244		交流点焊机	D(T)N-100	2	/	2	未发生变化
245		铣床4	N-3M	3	/	3	未发生变化
246		数控车床	非标	5	/	5	未发生变化
247		台钻1	杭州西湖Z512B	2	/	2	未发生变化
248		攻丝机	杭州西湖SWJ-16	2	/	2	未发生变化
249		磨床	M250	1	/	1	未发生变化
250		立式拉床	20T	1	/	1	未发生变化
251		仪表车床2	杭州光大CNO627	2	/	2	未发生变化
252		线切割1	中走丝	1	/	1	未发生变化
253		线切割2	快走丝	1	/	1	未发生变化
254		氩弧焊机器人	非标	2	/	2	未发生变化
255		激光切割机	非标	1	/	1	未发生变化
256		行车	5T	1	/	1	未发生变化
257		数控剪板机	QC12Y-8X3200	1	/	1	未发生变化
258		数控折弯机	120T	2	/	2	未发生变化
259		数控折弯机	80T	1	/	1	未发生变化
260		数控钻床	非标	3	/	3	未发生变化
261		自动数控带锯床	4028	1	/	1	未发生变化
262		CNC车加工中心	850	7	/	7	未发生变化
263		CNC卧式加工中心	非标	2	/	2	未发生变化
264		车床	CY6132B	2	/	2	未发生变化
265		数控摇臂钻	非标	2	/	2	未发生变化
266		油压机	100T	1	/	1	未发生变化
267		等离子切割机	非标	1	/	1	未发生变化

苏州久富农业机械有限公司年产应用物联网技术的高速插秧机 10000 台（手动插秧机除外）、联合收割机 8000 台（第二阶段）竣工环境保护验收监测报告表

268		热熔钻床	非标	2	/	2	未发生变化
269		氩弧焊机	350	10	/	10	未发生变化
270		台式砂轮机	MQ3225	1	/	1	未发生变化
271		焊接机器人		10	/	10	未发生变化
272		立式拉床	60	1	/	1	未发生变化
273		自动弯管机		1	/	1	未发生变化
274		磨刀机		1	/	1	未发生变化
275		变位机		7	/	7	未发生变化
276		自动堆高车	2T	1	/	1	未发生变化
277		行车	2T	5	/	5	未发生变化
278		圆盘锯	2T	1	/	1	未发生变化
279		数控插齿机		2	/	2	未发生变化
280		数控滚齿机		1	/	1	未发生变化
281		数控倒棱机		2	/	2	未发生变化
282		数控外圆磨		2	/	2	未发生变化
283		数控磨齿机		1	/	1	未发生变化
284		数控内外圆磨床		2	/	2	未发生变化
285		无心磨床		2	/	2	未发生变化
286		车铣复合机床		2	/	2	未发生变化
287		卧式加工中心		2	/	2	未发生变化
288		行车	2-5吨	3	/	3	未发生变化
289		单臂吊	1-2吨	2	/	2	未发生变化
290		自动流水线	非标	2	/	2	未发生变化
291		气动压机	非标	20	/	20	未发生变化
292		检测设备	非标	3	/	3	未发生变化
293		运转设备	非标	3	/	3	未发生变化
294		注油设备	非标	2	/	2	未发生变化
295		黄油泵		4	/	4	未发生变化
296		联合收割机组装线	非标	1	/	1	未发生变化
297	收割机生产3线	冲床110T	SYA-110	3	/	3	未发生变化
298		冲床160T	JH21-160B	1	/	1	未发生变化
299		氩弧焊机2	WS400A	3	/	3	未发生变化
300		交流点焊机	D(T)N-100	1	/	1	未发生变化
301		铣床4	N-3M	3	/	3	未发生变化

苏州久富农业机械有限公司年产应用物联网技术的高速插秧机 10000 台（手动插秧机除外）、联合收割机 8000 台（第二阶段）竣工环境保护验收监测报告表

302	数控车床	非标	5	/	5	未发生变化
303	台钻1	杭州西湖Z512B	1	/	1	未发生变化
304	攻丝机	杭州西湖SWJ-16	2	/	2	未发生变化
305	磨床	M250	1	/	1	未发生变化
306	仪表车床2	杭州光大CNO627	1	/	1	未发生变化
307	氩弧焊机器人	非标	1	/	1	未发生变化
308	行车	5T	1	/	1	未发生变化
309	数控剪板机	QC12Y-8X3200	1	/	1	未发生变化
310	数控折弯机	120T	2	/	2	未发生变化
311	数控折弯机	80T	2	/	2	未发生变化
312	数控钻床	非标	3	/	3	未发生变化
313	自动数控带锯床	4028	2	/	2	未发生变化
314	CNC车加工中心	850	7	/	7	未发生变化
315	CNC卧式加工中心	非标	2	/	2	未发生变化
316	数控摇臂钻	非标	2	/	2	未发生变化
317	油压机	100T	1	/	1	未发生变化
318	热熔钻床	非标	2	/	2	未发生变化
319	氩弧焊机	350	10	/	10	未发生变化
320	台式砂轮机	MQ3225	2	/	2	未发生变化
321	焊接机器人	非标	10	/	10	未发生变化
322	立式拉床	60	1	/	1	未发生变化
323	自动弯管机	非标	1	/	1	未发生变化
324	磨刀机	非标	1	/	1	未发生变化
325	变位机	非标	7	/	7	未发生变化
326	自动堆高车	2T	1	/	1	未发生变化
327	行车	2T	5	/	5	未发生变化
328	圆盘锯	2T	1	/	1	未发生变化
329	数控插齿机	非标	1	/	1	未发生变化
330	数控滚齿机	非标	2	/	2	未发生变化
331	数控倒棱机	非标	1	/	1	未发生变化
332	数控外圆磨	非标	1	/	1	未发生变化
333	数控磨齿机	非标	1	/	1	未发生变化
334	数控内外圆磨床	非标	1	/	1	未发生变化

苏州久富农业机械有限公司年产应用物联网技术的高速插秧机 10000 台（手动插秧机除外）、联合收割机 8000 台（第二阶段）竣工环境保护验收监测报告表

335		无心磨床	非标	1	/	1	未发生变化
336		车铣复合机床	非标	1	/	1	未发生变化
337		卧式加工中心	非标	1	/	1	未发生变化
338		行车	2-5吨	2	/	2	未发生变化
339		单臂吊	1-2吨	1	/	1	未发生变化
340		自动流水线	非标	1	/	1	未发生变化
341		气动压机	非标	10	2	8	未发生变化
342		检测设备	非标	3	/	3	未发生变化
343		运转设备	非标	3	/	3	未发生变化
344		注油设备	非标	2	/	2	未发生变化
345		黄油泵	非标	2	/	2	未发生变化
346		联合收割机组装线	非标	1	/	1	未发生变化
347		零部件生产线	非标	12	/	12	未发生变化
348	液体涂装线	底漆喷房	L6500×W4100×H6650mm	1	1	/	未发生变化
349		面漆喷房	L6500×W4100×H6650mm	1	1	/	未发生变化
350		喷枪	非标	4	4	/	未发生变化
351		烘干炉	L36500×W3000×H4850	3	3	/	未发生变化
352	粉末涂装线1	喷粉房	L9200×W3500×H4600mm	2	2	/	未发生变化
353		固化炉	L40800×W3000×H4850mm	1	1	/	未发生变化
354		喷枪	非标	40	40	/	未发生变化
355	粉末涂装线2	喷粉房	L9200×W3500×H4600mm	1	1	/	未发生变化
356		固化炉	L40800×W3000×H4850mm	1	1	/	未发生变化
357		喷枪	4.5m <sup>3</sup>	40	40	/	未发生变化
358	前处理线	脱脂槽	9.5m <sup>3</sup>	1	1	/	未发生变化
359		脱脂槽	4.5m <sup>3</sup>	1	1	/	未发生变化
360		水洗槽	4.5m <sup>3</sup>	1	1	/	未发生变化
361		水洗槽	9.5m <sup>3</sup>	1	1	/	未发生变化
362		陶化槽	4.5m <sup>3</sup>	1	1	/	未发生变化
363		水洗槽	4.5m <sup>3</sup>	1	1	/	未发生变化
364		水洗槽	4.5m <sup>3</sup>	1	1	/	未发生变化
365	清洁	清洁槽	6.25m <sup>3</sup>	0	/	1	本阶段增加一套

表 2-3 主要原辅材料核对应表

苏州久富农业机械有限公司年产应用物联网技术的高速插秧机 10000 台（手动插秧机除外）、联合收割机 8000 台（第二阶段）竣工环境保护验收监测报告表

序号	原料名称	规格、指标	年用量t/a			变化情况
			设计量	实际用量		
				第一阶段	第二阶段	
1	冷轧板	不锈钢， 2.5±0.06mm×1250mm×2500m m	1300	/	1300	未发生变化
2	热轧板	不锈钢， 6±0.2mm×1500mm×3000mm	1000	/	1000	未发生变化
3	焊管	不锈钢 Φ35±0.5mm×6mm×6000mm	800	/	800	未发生变化
4	圆钢	不锈钢Φ6-Φ10×6000mm	1800	/	1800	未发生变化
5	方管	不锈钢3±0.5×40×60×6000mm	1000	/	1000	未发生变化
6	精加工部件	/	5.2亿件	/	5.2亿件	未发生变化
7	焊丝	钢ENISO14341-AG3SI1	50	/	50	未发生变化
8	脱脂剂A（ 表面活性剂 ）	C14H30O，水	3000	3000	/	未发生变化
9	脱脂剂B	氢氧化钠1~5%氢氧化钾 10~25%，水70%	5000	5000	/	未发生变化
10	氩气	Ar	70	70	/	未发生变化
11	混合保护气	Ar80%,CO220%	150000	150000	/	未发生变化
12	陶化剂	氟锆酸45%，水55%	3000	3000	/	未发生变化
13	底漆(水性 油漆)	聚酯树脂5~20%，氨基树脂 6~16%，水40~50%，乙二醇 丁醚0~0.01%，正丁醇0~1.5% ，钛白粉5~20%，高岭土0~10% 、碳黑0~0.02%，其他助剂 0~3%/液态/20kg桶装	40	40	/	未发生变化
14	面漆(水性 油漆)	丙烯酸树脂10~20%。丙烯酸乳 液5~10%，三聚氰胺树脂 5~10%，钛白粉10~15%，其它 颜料13%，水50~70%，其它助 剂2~5%液态/20kg桶装	60	60	/	未发生变化
15	塑粉	环氧树脂60%、高光硫酸钡 25%、钛白粉10%，固化剂5%	500	/	500	未发生变化
16	钢丸	国内，陆运	15	/	15	未发生变化
17	磨料	打磨片	3000片	/	3000片	未发生变化
18	乳化液	润滑油10~40%，脂肪酸酰胺 15~30%，油酸季戊醇酯 10~30%，山梨醇酐脂肪酸 10~20%	1	/	1	未发生变化
19	包材	木箱	500	500	/	未发生变化
20	水基防锈清 洗剂 KLY- 312	硼酸酯 20~25%，醇铵类防锈 30~45%，无机助水 25~30%，其 余水	0	/	0.1	第二阶段增加

21	水基清洗剂 KLY-229	非离子表面活性剂 20~35%、低泡表面活性剂 15~20%、有机碱 3~5%、有机碱 3~5%、硅酸盐 20~35%、防锈剂 3~5%	0	/	0.1	第二阶段增加
----	------------------	--	---	---	-----	--------

表 2-4 公用及辅助工程一览表

类别	建设名称	能力、规格			备注	
		环评设计	项目实际建设			
			第一阶段	第二阶段		
主体工程	装配车间	占地面积118100.9m <sup>2</sup> , 建筑面积18334.4m <sup>2</sup>	占地面积118100.9m <sup>2</sup> , 建筑面积18334.4m <sup>2</sup>	/	与环评一致	
	钣金车间	占地面积5842.13m <sup>2</sup> , 建筑面积18250.41m <sup>2</sup> 三层混凝土建筑	未建设	占地面积5842.13m <sup>2</sup> , 建筑面积18250.41m <sup>2</sup> 三层混凝土建筑	与环评一致	
贮运工程	仓库	占地面积5602.6m <sup>2</sup> , 建筑面积16971.29m <sup>2</sup> ,三层混凝土建筑	未建设	占地面积5602.6m <sup>2</sup> , 建筑面积16971.29m <sup>2</sup> ,三层混凝土建筑	与环评一致	
	油漆仓库	占地20m <sup>2</sup> , 存放油漆等, 位于喷漆车间内	占地20m <sup>2</sup> , 存放油漆等, 位于喷漆车间内	/	与环评一致	
公用工程	给水	14200m <sup>3</sup> /a	14200m <sup>3</sup> /a	/	与环评一致	
	排水	生活污水 2400m <sup>3</sup> /a, 接管至苏州市吴江区运东污水处理有限公司	2400m <sup>3</sup> /a, 接管至苏州市吴江区运东污水处理有限公司		与环评一致	
	供电	171.24万度/a	171.24万度/a	/	与环评一致	
环保工程	废气处理	喷塑粉尘	旋风+布袋除尘装置处理后无组织排放	/	/	与环评一致
		喷漆废气、固化废气	有机废气经一套干式过滤装置+活性炭吸附再生+催化燃烧装置处理后通过1#排气筒排放	/	/	与环评一致
		抛丸废气	抛丸车间废气经布袋除尘处理后经2#排气筒排放	/	/	与环评一致
		焊接烟尘	焊接废气经移动式焊接净化装置处理后无组织排放于车间	未涉及	焊接废气经移动式焊接净化装置处理后无组织排放于车间	与环评一致

苏州久富农业机械有限公司年产应用物联网技术的高速插秧机 10000 台（手动插秧机除外）、联合收割机 8000 台（第二阶段）竣工环境保护验收监测报告表

废水处理	生活污水	2400m <sup>3</sup> /a,接管至苏州市吴江区运东污水处理有限公司处理后达标排放	2400m <sup>3</sup> /a,接管至苏州市吴江区运东污水处理有限公司处理后达标排放	/	与环评一致
	生产废水	生产废水4840t/a,经厂内自建的处理能力为2.5t/h的污水处理设施经生化过滤反渗透处理后全部回用	生产废水4840t/a,经厂内自建的处理能力为2.5t/h的污水处理设施经生化过滤反渗透处理后全部回用	/	与环评一致
噪声治理		根据设备特性,采取建筑物隔声、设备减震基础、设置单独操作间等,厂界噪声符合《工业企业厂界环境噪声排放标准》(GB12348-2008)3类、4类标准排放			
固废处置	一般固废堆场	30m <sup>2</sup>	30m <sup>2</sup>	/	与环评一致
	危险固废堆场	15m <sup>2</sup>	30m <sup>2</sup>	120m <sup>2</sup>	危废仓库面积增加

## 2.2 主要工艺流程及产污环节



图 2-1 生产工艺流程和产污环节图

主要工艺简述如下：

1 机加工：外购的钢板经加工中心、冲床、铣床、磨床、钻床、锯床、弯折机、卷板机、攻丝机、磨床等配套加工设备加工成需要的的配件。

产污环节：该过程会产生乳化液挥发会产生废气（G1）、打磨机等设备运行产生颗粒物（G2）、金属边角料（S1），同时设备需定期更换乳化液、切削液（S2），更换频次约为 1 次/月。

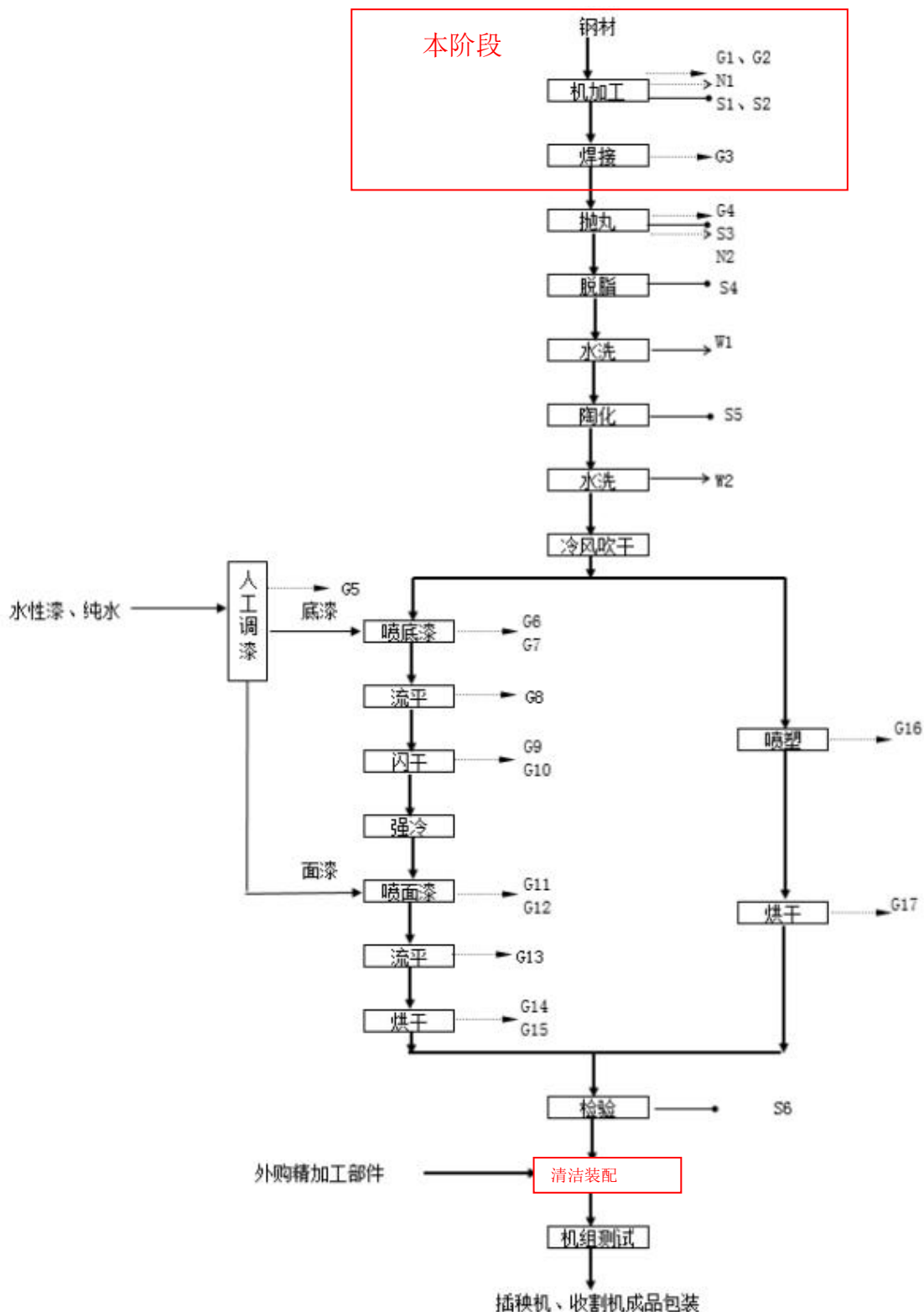
2 焊接：本项目采用机器人自动焊接生产线，该生产线包括机器人机械手、控制系统、焊接装置、焊件夹持装置。夹持装置有二组可以轮番进入机器人工作范围的旋转工作台。具有六个自由度的弧焊机器人可以保证焊枪的任意空间和姿态，该焊接线可将位置精度控制在 0.1 毫米之内。

产污环节：该过程会产生少量焊接烟气(G3)。

1、3 清洁装配：部分工件根据产品要求需要使用水基防锈清洗剂、水基清洗剂进行表面清洁，清洁后将各组件进行人工装配，组装后成为整机。环评设计外购齿轮共用喷涂线清洗工序，现为了提高工作效率，在生产车间单独增加清洁工序，新增水基清洗剂和水基防锈清洗剂，基本无废气产生，产生的废清洗剂作危废处置。

**表三 污染物排放及治理措施**

**3.1 污染物治理措施**

**3.1.1 废水**

本项目第二阶段废水包括生活污水，接管至苏州市吴江开发区再生水有限公司。  
废水产生及治理情况见表 3-1。

**表 3-1 废水产生及治理情况**

产污类别	污染因子	环评要求		实际建设		变化情况
		治理设施	排放去向	治理设施	排放去向	
生活污水	COD、SS、氨氮、总氮、总磷、动植物油	/	接管至运东污水处理厂处理	/	接管至苏州市吴江开发区再生水有限公司	去向未发生变化，污水处理厂名称发生变化

**3.1.2 废气**

本项目第二阶段产生的废气本项目废气主要为乳化液挥发产生的有机废气G1、磨床等设备产生颗粒物 G2，焊接烟尘 G3。

**表 3-2 废气产生及治理情况**

产污类别	污染源	污染因子	环评要求		实际建设		排放情况
			治理设施	排放去向	治理设施	排放去向	
无组织废气	机加工	非甲烷总烃	/	大气	/	大气	间歇
	打磨	颗粒物	/	大气	/	大气	间歇
	激光切割	颗粒物	/	大气	除尘器	大气	间歇
	焊接	颗粒物	焊烟净化装置	大气	焊烟净化装置	大气	间歇



**图 3-1 焊烟净化装置现场照片**

### 3.1.3 噪声

本项目第二阶段的噪声主要是机加工，焊接设备运转产生的噪声。在噪声防治上，通过隔声、减振等降噪措施，可确保厂界噪声达标排放。

### 3.1.4 固废

本项目第二阶段产生固废包括固体废物主要为金属边角料、废乳化液、废包装桶、废清洗剂。

金属边角料为一般工业固废，暂存于一般固废暂存区，一般固废委托苏州森格环保科技有限公司处置。

废乳化液、废包装桶、废清洗剂为危险废物，暂存于危险废物，委托苏州巨联环保有限公司处置。

生活垃圾由环卫部门清运。

本项目固废产生及治理情况见表 3-3。

表 3-3 固废产生及治理情况

名称	废物代码	属性	环评产生及处理处置情况		本项目实际产生及处理处置情况			
			环评年产量 t	环评处置情况	验收检测期间产生量 t	验收检测期间处置量 t	验收检测期间暂存量 t	实际处置情况
边角料	900-099-S59	一般工业固废	200	委托一般工业固废处置公司处理	2	0	2	委托苏州森格环保科技有限公司处置
废乳化液	900-006-09	危险废物	1.5	委托资质单位处理	0	0	0	委托苏州巨联环保有限公司处置
废包装桶	900-041-49	危险废物	0.1	委托资质单位处理	0	0	0	委托苏州巨联环保有限公司处置
废清洗剂	336-064-17	危险废物	1	委托资质单位处理	0	0	0	委托苏州巨联环保有限公司处置



危废标志牌



分区标志牌

图 3-2 危废暂存间



图 3-3 一般固废暂存间

表四 建设项目变动环境影响分析

4.1 建设项目变动影响分析																																															
<p>根据《污染影响类建设项目重大变动清单（试行）》（环办环评函〔2020〕688号），与本项目建设情况对比分析结果如下表。</p> <p style="text-align: center;"><b>表 4-1 建设项目重大变动分析表</b></p> <table border="1"> <thead> <tr> <th>序号</th> <th>重大变动清单内容</th> <th>项目情况</th> <th>相符性</th> </tr> </thead> <tbody> <tr> <td>1</td> <td>建设项目开发、使用功能发生变化的。</td> <td>本阶段产品产能为年产应用物联网技术的高速插秧机 10000 台（手动插秧机除外）、联合收割机 8000 台，开发、使用功能未发生变化。</td> <td>相符</td> </tr> <tr> <td>2</td> <td>生产、处置或储存能力增大 30%及以上的。</td> <td>危废暂存间减小，不属于储存能力增大 30%及以上。</td> <td>相符</td> </tr> <tr> <td>3</td> <td>生产、处置或储存能力增大，导致废水第一类污染物排放量增加的。</td> <td>本项目不涉及废水第一类污染物的排放。</td> <td>相符</td> </tr> <tr> <td>4</td> <td>位于环境质量不达标区的建设项目生产、处置或储存能力增大，导致相应污染物排放量增加的（细颗粒物不达标区，相应污染物为二氧化硫、氮氧化物、可吸入颗粒物、挥发性有机物；臭氧不达标区，相应污染物为氮氧化物、挥发性有机物；其他大气、水污染物因子不达标区，相应污染物为超标污染因子）；位于达标区的建设项目生产、处置或储存能力增大，导致污染物排放量增加 10%以上的。</td> <td>根据《2024 年度苏州市生态环境状况公报》，O<sub>3</sub> 不达标，本项目位于达标区。生产、处置或储存能力未增加，污染物未增加。</td> <td>相符</td> </tr> <tr> <td>5</td> <td>重新选址；在原厂附近调整（包括总平面布置变化）导致环境防护距离范围变化且新增敏感点的。</td> <td>平面布置未变化。</td> <td>相符</td> </tr> <tr> <td>6</td> <td>新增产品品种或生产工艺（含主要生产装置、设备及配套设施）、主要原辅材料、燃料变化，导致已下情形之一： （1）新增排放污染物种类的（毒性、挥发性降低的除外）； （2）位于环境质量不达标区的建设项目相应污染物排放量增加的； （3）废水第一类污染物排放量增加的； （4）其他污染物排放量增加 10%及以上的。</td> <td>环评设计外购齿轮共用喷涂线清洗工序，现为了提高工作效率，在生产车间单独增加清洁工序，新增水基清洗剂和水基防锈清洗剂，基本无废气产生，产生的废清洗剂作危废处置</td> <td>相符</td> </tr> <tr> <td>7</td> <td>物料运输、装卸、贮存方式变化，导致大气污染物无组织排放量增加 10%及以上的。</td> <td>物料运输、装卸、贮存方式未变化。</td> <td>相符</td> </tr> <tr> <td>8</td> <td>废气、废水污染防治措施变化，导致第 6 条中所列情形之一（废气无组织排放改为有组织排放、污染防治措施强化或改进的除外）或大气污染物无组织排放量增加 10%及以上的。</td> <td>废气、废水污染防治措施与环评一致。</td> <td>相符</td> </tr> <tr> <td>9</td> <td>新增废水直接排放口；废水由间接排放改为直接排放；废水直接排放口位置变化，导致不利环境影响加重的。</td> <td>与环评一致</td> <td>相符</td> </tr> <tr> <td>10</td> <td>新增废气主要排放口（废气无组织排放改为有组织排放的除外）；主要排放口</td> <td>未新增废气主要排放口。</td> <td>相符</td> </tr> </tbody> </table>				序号	重大变动清单内容	项目情况	相符性	1	建设项目开发、使用功能发生变化的。	本阶段产品产能为年产应用物联网技术的高速插秧机 10000 台（手动插秧机除外）、联合收割机 8000 台，开发、使用功能未发生变化。	相符	2	生产、处置或储存能力增大 30%及以上的。	危废暂存间减小，不属于储存能力增大 30%及以上。	相符	3	生产、处置或储存能力增大，导致废水第一类污染物排放量增加的。	本项目不涉及废水第一类污染物的排放。	相符	4	位于环境质量不达标区的建设项目生产、处置或储存能力增大，导致相应污染物排放量增加的（细颗粒物不达标区，相应污染物为二氧化硫、氮氧化物、可吸入颗粒物、挥发性有机物；臭氧不达标区，相应污染物为氮氧化物、挥发性有机物；其他大气、水污染物因子不达标区，相应污染物为超标污染因子）；位于达标区的建设项目生产、处置或储存能力增大，导致污染物排放量增加 10%以上的。	根据《2024 年度苏州市生态环境状况公报》，O <sub>3</sub> 不达标，本项目位于达标区。生产、处置或储存能力未增加，污染物未增加。	相符	5	重新选址；在原厂附近调整（包括总平面布置变化）导致环境防护距离范围变化且新增敏感点的。	平面布置未变化。	相符	6	新增产品品种或生产工艺（含主要生产装置、设备及配套设施）、主要原辅材料、燃料变化，导致已下情形之一： （1）新增排放污染物种类的（毒性、挥发性降低的除外）； （2）位于环境质量不达标区的建设项目相应污染物排放量增加的； （3）废水第一类污染物排放量增加的； （4）其他污染物排放量增加 10%及以上的。	环评设计外购齿轮共用喷涂线清洗工序，现为了提高工作效率，在生产车间单独增加清洁工序，新增水基清洗剂和水基防锈清洗剂，基本无废气产生，产生的废清洗剂作危废处置	相符	7	物料运输、装卸、贮存方式变化，导致大气污染物无组织排放量增加 10%及以上的。	物料运输、装卸、贮存方式未变化。	相符	8	废气、废水污染防治措施变化，导致第 6 条中所列情形之一（废气无组织排放改为有组织排放、污染防治措施强化或改进的除外）或大气污染物无组织排放量增加 10%及以上的。	废气、废水污染防治措施与环评一致。	相符	9	新增废水直接排放口；废水由间接排放改为直接排放；废水直接排放口位置变化，导致不利环境影响加重的。	与环评一致	相符	10	新增废气主要排放口（废气无组织排放改为有组织排放的除外）；主要排放口	未新增废气主要排放口。	相符
序号	重大变动清单内容	项目情况	相符性																																												
1	建设项目开发、使用功能发生变化的。	本阶段产品产能为年产应用物联网技术的高速插秧机 10000 台（手动插秧机除外）、联合收割机 8000 台，开发、使用功能未发生变化。	相符																																												
2	生产、处置或储存能力增大 30%及以上的。	危废暂存间减小，不属于储存能力增大 30%及以上。	相符																																												
3	生产、处置或储存能力增大，导致废水第一类污染物排放量增加的。	本项目不涉及废水第一类污染物的排放。	相符																																												
4	位于环境质量不达标区的建设项目生产、处置或储存能力增大，导致相应污染物排放量增加的（细颗粒物不达标区，相应污染物为二氧化硫、氮氧化物、可吸入颗粒物、挥发性有机物；臭氧不达标区，相应污染物为氮氧化物、挥发性有机物；其他大气、水污染物因子不达标区，相应污染物为超标污染因子）；位于达标区的建设项目生产、处置或储存能力增大，导致污染物排放量增加 10%以上的。	根据《2024 年度苏州市生态环境状况公报》，O <sub>3</sub> 不达标，本项目位于达标区。生产、处置或储存能力未增加，污染物未增加。	相符																																												
5	重新选址；在原厂附近调整（包括总平面布置变化）导致环境防护距离范围变化且新增敏感点的。	平面布置未变化。	相符																																												
6	新增产品品种或生产工艺（含主要生产装置、设备及配套设施）、主要原辅材料、燃料变化，导致已下情形之一： （1）新增排放污染物种类的（毒性、挥发性降低的除外）； （2）位于环境质量不达标区的建设项目相应污染物排放量增加的； （3）废水第一类污染物排放量增加的； （4）其他污染物排放量增加 10%及以上的。	环评设计外购齿轮共用喷涂线清洗工序，现为了提高工作效率，在生产车间单独增加清洁工序，新增水基清洗剂和水基防锈清洗剂，基本无废气产生，产生的废清洗剂作危废处置	相符																																												
7	物料运输、装卸、贮存方式变化，导致大气污染物无组织排放量增加 10%及以上的。	物料运输、装卸、贮存方式未变化。	相符																																												
8	废气、废水污染防治措施变化，导致第 6 条中所列情形之一（废气无组织排放改为有组织排放、污染防治措施强化或改进的除外）或大气污染物无组织排放量增加 10%及以上的。	废气、废水污染防治措施与环评一致。	相符																																												
9	新增废水直接排放口；废水由间接排放改为直接排放；废水直接排放口位置变化，导致不利环境影响加重的。	与环评一致	相符																																												
10	新增废气主要排放口（废气无组织排放改为有组织排放的除外）；主要排放口	未新增废气主要排放口。	相符																																												

	排气筒高度降低 10%及以上的。		
11	噪声、土壤或地下水污染防治措施变化，导致不利环境影响加重的。	噪声、土壤或地下水污染防治措施无变化。	相符
12	固体废物利用处置方式由委托外单位利用处置改为自行利用处置的（自行利用处置设施单独开展环境影响评价的除外）；固体废物自行处置方式变化，导致不利环境影响加重的。	本阶段产生的固体废物合理处置。	相符
13	事故废水暂存能力或拦截设施变化，导致环境风险防范措施能力弱化或降低的。	事故废水暂存能力或拦截设施未变化，与环评一致。	相符

本项目在实际建设过程中与环评设计发生了以下变动：

2、环评设计外购齿轮共用喷涂线清洗工序，现为了提高工作效率，在生产车间单独增加清洁工序，新增水基清洗剂和水基防锈清洗剂，基本无废气产生，产生的废清洗剂作危废处置。

3、环评未识别激光切割废气，实际激光切割废气经除尘器处理后无组织排放。

结合“中华人民共和国生态环境部办公厅文件关于印发《污染影响类建设项目重大变动清单（试行）》的通知（环办环评函〔2020〕688号），综合分析，本项目的性质、规模、地点、生产工艺和环境保护措施均未发生重大变动，可纳入竣工环境保护验收管理。

**表五 建设项目环境影响报告表主要结论及审批部门审批决定**

**5.1 环境影响评价报告表的主要结论**

以下为环评报告中的主要结论：“综上所述，本项目符合国家及地方产业政策，符合规划要求，符合“三区三线”、“三线一单”管控要求，采取的各项环保措施合理可行，污染物可达标排放，污染物总量可在区域平衡，项目环境风险可控，总体上对评价区域环境影响较小。因此，建设单位在落实本报告提出的各项对策措施、建议和要求的前提下，从环境保护的角度来讲，项目建设是可行的。”

**5.2 审批意见落实情况**

审批意见落实情况详见下表 5-3。

**表 5-3 环评审批意见及落实情况**

序号	环评批复要求	实际建设情况	落实情况
	你单位报送的《2018-320509-35-03-511628年产应用物联网技术的高速插秧机10000台（手动插秧机除外）、联合收割机8000台项目环境影响报告表》已收悉。经研究，批复如下：	/	符合批复要求
一	根据《报告表》评价结论及技术评估意见，在落实《报告表》中提出的各项污染防治措施的前提下，你公司在吴江经济技术开发区江兴东路以南、同津大道以西WJ-G-2018-022地块建设2018-320509-35-03-511628年产应用物联网技术的高速插秧机10000台(手动插秧机除外)、联合收割机8000台项目具有环境可行性。	/	符合批复要求
二	二、在项目工程设计、建设和环境管理中，你公司须落实《报告表》中提出的各项环保要求，确保各类污染物达标排放。并须着重做好以下工作：	/	符合批复要求
1	全过程贯彻清洁生产原则和循环经济理念。选用先进的生产工艺及设备，加强生产管理和环境管理，落实节能、节水措施，减少污染物产生量和排放量，确保各项清洁生产指标达到国内外先进水平。	全过程贯彻了清洁生产原则和循环经济理念。选用先进的生产工艺及设备，加强生产管理和环境管理，落实节能、节水措施，减少污染物产生量和排放量，确保各项清洁生产指标达到国内外先进水平。	符合批复要求
2	合理安排施工垃圾堆场的位置，不得将堆场设置在靠近下水管和水体附近并及时清运，废弃建材等施工垃圾不得任意堆置，防止水土流失污染水体。施工废水经处理后回用于施工作业，施工生活污水经市政污水管网排至运东污水处理厂处理。	合理安排施工垃圾堆场的位置，未将堆场设置在靠近下水管和水体附近并及时清运，废弃建材等施工垃圾未任意堆置，防止水土流失污染水体。施工废水经处理后回用于施工作业，施工生活污水经市政污水管网排至运东污水处理厂处理。	符合批复要求

3	按“清污分流、雨污分流”原则设计、建设厂区给排水系统。生活污水经市政污水管网排至运东污水处理厂处理，尾水达标排放；进一步优化废水处理设施，确保生产废水经自建的污水处理设施处理后循环使用，不得外排。	按“清污分流、雨污分流”原则设计、建设厂区给排水系统。生活污水经市政污水管网排至运东污水处理厂处理，尾水达标排放；生产废水经自建的污水处理设施处理后循环使用，不外排。	符合批复要求
4	本项目须安装VOCS在线监测装置并与环保部门联网，项目产生的废气须收集处理后排放，排气筒高度不得低于15米，非甲烷总烃、颗粒物排放执行《大气污染物综合排放标准》(GB16297-1996)中表2二级标准；天然气燃烧废气排放参照执行上海市《工业炉窑大气污染物排放标准》(DB31/860-2014)中表1排放标准；加强对无组织排放源的管理，规范生产操作，减少废气无组织排放。	本项目安装VOCS在线监测装置，项目产生的废气须收集处理后排放，排气筒高度不低于15米，非甲烷总烃、颗粒物达标排放；加强了对无组织排放源的管理，规范生产操作，减少废气无组织排放。	符合批复要求
5	选用低噪声施工机械设备，采取防尘降噪措施，保持施工场地路面清洁，控制扬尘产生，施工噪声执行《建筑施工场界环境噪声排放标准》(GB12523-2011)标准，同时严格规定施工时间，夜间禁止从事高噪声施工作业和物料运输，以防粉尘、噪声对周边居民的影响。运营期选用低噪声设备，对高噪声设备须采取有效的减振、隔声等降噪措施并合理布局，东侧厂界噪声执行《工业企业厂界环境噪声排放标准》(GB12348-2008)中4类标准限值；其他厂界噪声执行《工业企业厂界环境噪声排放标准》(GB12348-2008)中3类标准限值。	选用低噪声施工机械设备，采取防尘降噪措施，保持施工场地路面清洁，控制扬尘产生，施工噪声执行《建筑施工场界环境噪声排放标准》(GB12523-2011)标准，同时严格规定施工时间，夜间禁止从事高噪声施工作业和物料运输，以防粉尘、噪声对周边居民的影响。运营期选用低噪声设备，对高噪声设备须采取有效的减振、隔声等降噪措施并合理布局，东侧厂界噪声执行《工业企业厂界环境噪声排放标准》(GB12348-2008)中4类标准限值；其他厂界噪声执行《工业企业厂界环境噪声排放标准》(GB12348-2008)中3类标准限值。	符合批复要求
6	按“减量化、资源化、无害化”的处置原则，落实各类固体废物特别是危险废物的收集、处置和综合利用措施，危险废物必须委托有资质单位安全处置。	按“减量化、资源化、无害化”的处置原则，落实各类固体废物特别是危险废物的收集、处置和综合利用措施，危险废物必须委托有资质单位安全处置。	符合批复要求
7	按《江苏省排污口设置及规范化整治管理办法》(苏环控【1997】122号)的规定规范各类排污口及标识；按《江苏省污染源自动监控管理暂行办法》(苏环规1201111号)要求，建设、安装自动监控设备及其配套设施。	按《江苏省排污口设置及规范化整治管理办法》(苏环控【1997】122号)的规定规范各类排污口及标识；按《江苏省污染源自动监控管理暂行办法》(苏环规1201111号)要求，建设、安装自动监控设备及其配套设施。	符合批复要求
8	做好绿化工作，在厂界四周建设一定宽度的绿化隔离带，以减轻废气、噪声对周围环境的影响。	做好绿化工作，在厂界四周建设一定宽度的绿化隔离带，以减轻废气、噪声对周围环境的影响。	符合批复要求

9	做好其他有关污染防治工作。	做好其他有关污染防治工作。	符合批复要求
三	本项目总量必须控制在批准范围内	本项目总量控制在批准范围内	符合批复要求
四	项目的环保设施必须与主体工程同时设计、同时施工、同时运行。项目建成投用后，须按规定程序实施竣工环境保护验收后方可正式投产。	项目的环保设施必须与主体工程同时设计、同时施工、同时运行。项目建成投用后，须按规定程序实施竣工环境保护验收后方可正式投产。	符合批复要求
五	项目建设期间的环境现场监督管理由吴江环境监察大队负责不定期抽查。	项目建设期间的环境现场监督管理由吴江环境监察大队负责不定期抽查。	符合批复要求
六	该项目的性质、规模、地点、采用的生产工艺、或者防治污染、生态破坏的措施发生重大变动，建设单位应当重新报批环境影响评价文件。自批准之日起，如超过5年方决定工程开工建设的，环境影响评价文件须报重新审核。	/	符合批复要求

**表六 验收监测质量保证及质量控制**

**6.1 监测分析方法**

本项目监测分析方法见下表 6-1。

**表 6-1 监测分析方法一览表**

类型	监测因子	分析方法	标准编号
废水	pH值	水质 pH值的测定 电极法	HJ1147-2020
	悬浮物	水质悬浮物的测定重量法	GB/T11901-1989
	化学需氧量	水质化学需氧量的测定重铬酸盐法	HJ828—2017
	氨氮	水质氨氮的测定纳氏试剂分光光度法	HJ535-2009
	总磷	水质总磷的测定钼酸铵分光光度法	GB/T11893-1989
	总氮	水质总氮的测定碱性过硫酸钾消解紫外分光光度法	HJ636-2012
	动植物油	水质 石油类和动植物油类的测定红外分光光度法	HJ 637-2018
无组织废气	非甲烷总烃	环境空气总烃、甲烷和非甲烷总烃的测定直接进样-气相色谱法	HJ604-2017
	总悬浮颗粒物	环境空气总悬浮颗粒物的测定 重量法	HJ 1263-2022
噪声	厂界噪声	工业企业厂界环境噪声排放标准	GB12348-2008

本项目仪器设备信息见下表 6-2。

**表 6-2 仪器设备信息一览表**

设备名称	规格型号	仪器编号	校准有效期	是否租借
便携式pH计	Testo 206-PH1	CY09-04	2026.08.21	否
智能综合采样器	EM-2068E	CY13-17/18/19/20	2026.06.30	否
真空采样箱	HP-3001	FZ38-21/22/23/24	—	否
温湿度计	TES-1360A	CY10-05	2026.08.24	否
空盒气压表	DYM3	CY11-05	2026.08.24	否
轻便三杯风向风速表	FYF-1	CY12-05	2026.08.24	否
多功能声级计	AWA5688	CY04-05	2026.09.01	否
声校准器	AWA6022A	CY05-05	2026.09.01	否
电热鼓风干燥箱	DHG-9070A	FZ03-02	2026.05.19	否
电子天平(万分之一)	BSA124S	FX07-03	2026.06.05	否
紫外可见分光光度计	UV-1801	FX02-01	2026.05.19	否

手提式高压蒸汽灭菌器	DSX-24L	FZ01-01	2026.04.10	否
手提式高压蒸汽灭菌器	DSX-18L-I	FZ01-02	2026.04.10	否
BOD 测定仪 + BOD 探头	PRO20	FX08-01	2026.06.05	否
生化培养箱	SPX150	FZ04-01	2026.05.19	否
红外分光测油仪	JL BG-121U	FX09-01	2026.08.06	否
电子天平(十万分之一)	SECURA125-1CN	FX07-02	2026.06.05	否
恒温恒湿箱	HSX-150	FZ05-01	2026.05.19	否
气相色谱仪	GC9790I	FX12-01	2027.06.05	否

## 6.2 质量控制措施

本项目竣工环境保护验收监测质量控制与质量保证参考国家有关技术规范中质量控制与质量保证章节内的要求进行，监测全过程受江苏坤实检测技术有限公司《质量手册》及有关程序文件控制。

### 6.2.1 监测点位布设、因子、频次

按规范要求合理设置监测点位、确定监测因子与频次，以保证监测数据具有科学性和代表性。

### 6.2.2 验收监测人员资质管理

参加竣工验收监测采样和测试的人员，项目负责人、报告编制人经考核合格并持证上岗。

### 6.2.3 监测数据和报告制度

监测数据和报告执行三级审核制度。

### 6.2.4 废水监测分析过程中的质量保证和质量控制

水样的采集、运输、保存、实验室分析和数据计算的全过程均按照《地表水和污水监测技术规范》（HJ/T91-2002）以及各监测项目标准分析方法规定的质量控制要求。

### 6.2.5 气体监测分析过程中的质量保证和质量控制

废气验收监测质量控制与质量保证按规定执行。尽量避免被测排放物中共存污染物因子对仪器分析的交叉干扰；被测排放物的浓度应在仪器测试量程的有效范围，即仪器量程的 30%~70%之间。烟尘采样器在进入现场前应对采样器流量计、流速计等进行校核。烟气监测（分析）仪器在测试前按监测因子分别用标准气体和流量计对其进行校核。

烟气监测（分析）仪器在测试前按监测因子分别用标准气体和流量计对其进行校核（标定），在测试时应保证其采样流量的准确。

#### 6.2.6 噪声监测过程中的质量保证和质量控制

测量仪器和校准仪器定期检验合格，并在有效期内使用；每次测量前、后在测量现场进行声学校准，其前、后校准示值偏差不大于 0.5dB（A）。

**表七 验收监测内容**

**7.1 废水监测内容**

**表 7-1 废水监测内容统计表**

类别	监测点位	检测项目	监测频次
生活污水	污水总排口	COD、SS、氨氮、总氮、总磷、动植物油	4 次/天，连续监测两天

**7.2 废气监测内容**

**表 7-2 废气监测内容统计表**

废气类别	监测点位	监测项目	监测频次
无组织废气	上风向一个点，下风向三个点	颗粒物、非甲烷总烃	3 次/天，连续监测两天
	生产车间 G5	非甲烷总烃	3 次/天，连续监测两天
	生产车间 G6	非甲烷总烃	3 次/天，连续监测两天

**7.3 噪声监测内容**

**表 7-3 噪声监测内容表**

类别	监测点位	编号	监测因子	监测频次及周期
噪声	厂界北	▲N1	噪声	昼间监测 1 次/天，连续监测 2 天
	厂界东	▲N2		
	厂界南	▲N3		
	厂界西	▲N4		

本项目验收监测布点图见图 7-1。



图 7-1 监测布点图

## 表八 验收监测结果及工况记录

### 8.1 验收监测期间工况

江苏坤实检测技术有限公司于 2026 年 3 月 24 日~3 月 25 日对苏州久富农业机械有限公司年产应用物联网技术的高速插秧机 10000 台（手动插秧机除外）、联合收割机 8000 台进行了验收监测。验收监测期间，本项目正常运行，各项环保设施正常使用，满足竣工验收监测的工况条件要求。项目验收期间工况情况见表 8-1。

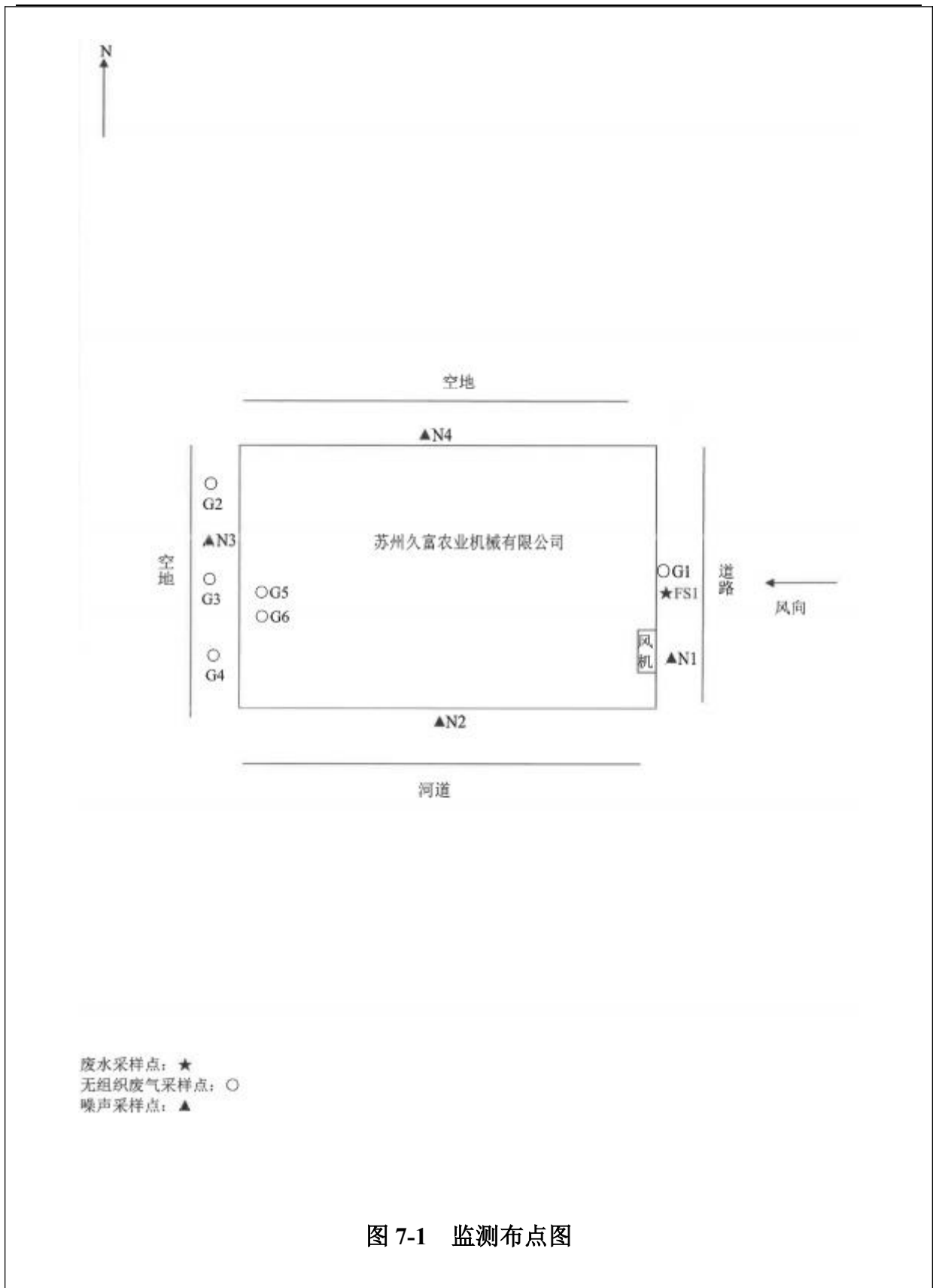
表 8-1 验收监测期间生产工况统计表

日期	产品	设计生产能力 (年)	年生产时间 (天)	当日产量	负荷率%
2026 年 3 月 24 日	应用物联网技术的高速插秧机	10000 台	300	30 台	90.0
	联合收割机	8000 台	300	25 台	93.75
2026 年 3 月 25 日	应用物联网技术的高速插秧机	10000 台	300	28 台	84
	联合收割机	8000 台	300	24 台	90

### 8.2 验收监测结果

#### 8.2.1 废水

表 8-2 生活污水监测结果表

点位	采样日期	频次	检测项目及检测结果							
			pH值(无量纲)	化学需氧量(mg/L)	悬浮物(mg/L)	氨氮(mg/L)	总磷(mg/L)	总氮(mg/L)	动植物油类(mg/L)	五日生化需氧量(mg/L)
厂区污水总排口 FS1	2026-03-24	第一次	7.7	414	70	39.8	3.46	58.1	5.87	212
		第二次	7.8	410	67	41.5	3.45	58.6	5.87	213
		第三次	7.7	419	65	42.1	3.51	58.5	5.88	225
		第四次	7.7	416	68	41.8	3.49	58.4	5.87	222
		均值	7.7~7.8	415	68	41.3	3.48	58.4	5.87	218
	2026-03-25	第一次	7.8	347	93	41.2	3.60	58.8	5.88	204
		第二次	7.7	345	90	42.5	3.59	58.4	5.86	189

苏州久富农业机械有限公司年产应用物联网技术的高速插秧机 10000 台（手动插秧机除外）、联合收割机 8000 台（第二阶段）竣工环境保护验收监测报告表

	第三次	7.8	352	95	42.9	3.63	58.2	5.88	218
	第四次	7.8	350	96	43.4	3.60	58.9	5.88	214
	均值	7.7~7.8	348	94	42.5	3.60	58.6	5.88	206
标准限值		6~9	500	400	45	8	70	100	350
参考标准		《污水综合排放标准》 (GB8978-1996)表4三级			《污水排入城镇下水道水质标准》 (GB/T31962-2015)表1B级				

### 8.2.2 废气（无组织废气）

有组织废气 DA001 排气筒监测结果见下表。

表 8-4 无组织废气监测结果表 1（单位：mg/m<sup>3</sup>）

采样日期		2026-03-24							
天气/风向		阴/东风							
环境参数		第一次		第二次			第三次		
气温(°C)		11.7		12.8			13.6		
湿度 (%)		74		70			66		
气压(kPa)		101.5		101.5			101.4		
风速(m/s)		2.1		2.0			1.8		
因子	单位	频次	上风向G1	下风向G2	下风向G3	下风向G4	最大值	浓度限值	
总悬浮颗粒物	μg/m <sup>3</sup>	第一次	172	314	307	344	357	0.5(mg/m <sup>3</sup> )	
		第二次	180	326	296	349			
		第三次	177	329	304	357			
参考标准		江苏省《大气污染物综合排放标准》(DB32/4041-2021)表3							
采样日期		2026-03-24							
天气/风向		阴/东风							
环境参数	第一次	第二次	第三次	第四次	第五次	第六次	第七次	第八次	第九次

苏州久富农业机械有限公司年产应用物联网技术的高速插秧机 10000 台（手动插秧机除外）、联合收割机 8000 台（第二阶段）竣工环境保护验收监测报告表

气温(°C)	11.7	12.1	12.6	12.8	13.2	13.5	13.6	13.9	13.7
湿度 (%)	74	72	71	70	68	67	66	65	63
气压(kPa)	101.5	101.5	101.5	101.5	101.5	101.5	101.4	101.4	101.4
风速(m/s)	2.1	2.1	2.0	2.0	2.0	1.9	1.8	1.8	1.9
因子	单位	频次	上风向G1	下风向G2	下风向G3	下风向G4	最大值	浓度限值	
非甲烷总烃	mg/m <sup>3</sup>	第一次	0.19	0.31	0.31	0.35	/	4	
		第二次	0.25	0.27	0.27	0.31			
		第三次	0.23	0.29	0.29	0.29			
		小时均值	0.22	0.29	0.29	0.32	0.32		
		第四次	0.21	0.34	0.26	0.32	/		
		第五次	0.24	0.30	0.29	0.35			
		第六次	0.22	0.31	0.30	0.30			
		小时均值	0.22	0.32	0.28	0.32	0.32		
		第七次	0.20	0.27	0.33	0.31	/		
		第八次	0.25	0.33	0.31	0.34			
		第九次	0.22	0.30	0.28	0.30			
		小时均值	0.22	0.30	0.31	0.32	0.32		
参考标准		江苏省《大气污染物综合排放标准》(DB32/4041-2021)表3							
因子	单位	频次	G5	G6	最大值	浓度限值			
非甲烷总烃	mg/m <sup>3</sup>	第一次	0.48	0.38	/	6			
		第二次	0.51	0.41					
		第三次	0.44	0.37					

苏州久富农业机械有限公司年产应用物联网技术的高速插秧机 10000 台（手动插秧机除外）、联合收割机 8000 台（第二阶段）竣工环境保护验收监测报告表

	小时均值	0.48	0.39	0.48
	第四次	0.49	0.39	/
	第五次	0.43	0.40	
	第六次	0.52	0.38	
	小时均值	0.48	0.39	0.48
	第七次	0.50	0.42	/
	第八次	0.43	0.39	
	第九次	0.48	0.38	
	小时均值	0.47	0.40	0.47
参考标准	《挥发性有机物无组织排放控制标准》(GB 37822-2019)表A.1监控点处1h平均浓度值			

表 8-5 无组织废气监测结果表 2（单位：mg/m<sup>3</sup>）

采样日期	2026-03-25							
天气/风向	多云/东风							
环境参数	第一次		第二次			第三次		
气温(°C)	11.8		13.3			15.6		
湿度 (%)	78		73			66		
气压(kPa)	101.7		101.7			101.6		
风速(m/s)	1.9		1.8			1.6		
因子	单位	频次	上风向G1	下风向G2	下风向G3	下风向G4	最大值	浓度限值
总悬浮颗粒物	μg/m <sup>3</sup>	第一次	175	308	328	343	359	0.5(mg/m <sup>3</sup> )
		第二次	173	298	314	349		
		第三次	181	309	329	359		
参考标准	江苏省《大气污染物综合排放标准》(DB32/4041-2021)表3							

苏州久富农业机械有限公司年产应用物联网技术的高速插秧机 10000 台（手动插秧机除外）、联合收割机 8000 台（第二阶段）竣工环境保护验收监测报告表

采样日期	2026-03-24								
天气/风向	阴/东风								
环境参数	第一次	第二次	第三次	第四次	第五次	第六次	第七次	第八次	第九次
气温(°C)	11.8	12.3	12.9	13.3	14.1	14.9	15.6	16.1	16.7
湿度 (%)	78	76	74	73	70	68	66	64	61
气压(kPa)	101.7	101.7	101.7	101.7	101.7	101.6	101.6	101.6	101.5
风速(m/s)	1.9	1.9	1.8	1.8	1.8	1.7	1.6	1.5	1.6
因子	单位	频次	上风向G1	下风向G2	下风向G3	下风向G4	最大值	浓度限值	
非甲烷总烃	mg/m <sup>3</sup>	第一次	0.19	0.27	0.29	0.33	/	4	
		第二次	0.22	0.31	0.31	0.27			
		第三次	0.20	0.29	0.33	0.29			
		小时均值	0.20	0.29	0.31	0.30	0.31		
		第四次	0.21	0.26	0.28	0.32	/		
		第五次	0.23	0.32	0.30	0.28			
		第六次	0.22	0.28	0.32	0.31			
		小时均值	0.22	0.29	0.30	0.30	0.30		
		第七次	0.24	0.33	0.29	0.29	/		
		第八次	0.23	0.29	0.31	0.33			
		第九次	0.25	0.32	0.32	0.28			
		小时均值	0.24	0.31	0.31	0.30	0.31		
参考标准	江苏省《大气污染物综合排放标准》(DB32/4041-2021)表3								
因子	单位	频次	G5	G6	最大值	浓度限值			

苏州久富农业机械有限公司年产应用物联网技术的高速插秧机 10000 台（手动插秧机除外）、联合收割机 8000 台（第二阶段）竣工环境保护验收监测报告表

非甲烷总烃	mg/m <sup>3</sup>	第一次	0.48	0.38	/	6
		第二次	0.45	0.36		
		第三次	0.41	0.37		
		小时均值	0.45	0.37	0.45	
		第四次	0.44	0.35	/	
		第五次	0.42	0.39		
		第六次	0.47	0.37		
		小时均值	0.44	0.37	0.44	
		第七次	0.45	0.35	/	
		第八次	0.40	0.38		
		第九次	0.46	0.36		
		小时均值	0.44	0.36	0.44	
参考标准	《挥发性有机物无组织排放控制标准》(GB 37822-2019)表A.1监控点处1h平均浓度值					

### 8.2.3 噪声

表 8-6 噪声监测结果

日期	测点编号	测点位置	监测值	
			昼间	夜间
2026 年 3 月 24 日	▲N1	厂界南外 1m	62	/
	▲N2	厂界东外 1m	57	/
	▲N3	厂界西外 1m	56	/
	▲N4	厂界北外 1m	57	/
2026 年 3 月 25 日	▲N1	厂界南外 1m	64	/
	▲N2	厂界东外 1m	57	/
	▲N3	厂界西外 1m	57	/

苏州久富农业机械有限公司年产应用物联网技术的高速插秧机 10000 台（手动插秧机除外）、联合收割机 8000 台（第二阶段）竣工环境保护验收监测报告表

	▲N4	厂界北外 1m	57	/
<p>标准：北、南、西厂界执行《工业企业厂界环境噪声排放标准》（GB12348-2008）3 类标准，东厂界执行《工业企业厂界环境噪声排放标准》（GB12348-2008）4 类标准。</p>				

### 8.3 验收监测结果分析

#### 8.4.1 废水监测结果分析

验收监测期间，生活污水化学需氧量，悬浮物均满足《污水综合排放标准》（GB8978-1996）表4 三级标准，氨氮，总磷，总氮，动植物油均满足《污水排入城镇下水道水质标准》（GB/T31962-2015）表 1B 等级标准。

#### 8.4.2 废气监测结果分析

验收监测期间，颗粒物、非甲烷总烃无组织排放满足《大气污染物综合排放标准》（DB32/4041-2021）表 2 标准；车间无组织排放非甲烷总烃满足《挥发性有机物无组织排放控制标准》GB37822-2019 中表 A.1 规定的特别排放限值。

#### 8.4.3 噪声监测结果分析

验收监测期间，北、南、西厂界各噪声监测点昼间噪声监测值均符合《工业企业厂界环境噪声排放标准》（GB12348-2008）中 3 类标准要求，东厂界噪声监测点昼间噪声监测值符合《工业企业厂界环境噪声排放标准》（GB12348-2008）中 4 类标准要求。

表九 验收监测结论

### 9.1 工程基本情况和环保执行情况

苏州久富农业机械有限公司，地址为吴江经济开发区江兴东路以南，同津大道以西，项目建成后可形成年产应用物联网技术的高速插秧机 10000 台（手动插秧机除外）、联合收割机 8000 台的生产规模。

本项目环境影响报告表及批复等环境保护审批手续齐全。项目排放的废水、噪声及固体废物所配套的环保设施、措施已按照项目环境影响报告表及其批复的要求落实到位。

### 9.2 验收监测结果

#### 9.2.1 废水

本阶段生活污水化学需氧量，悬浮物均满足《污水综合排放标准》（GB8978-1996）表4 三级标准，氨氮，总磷，总氮，动植物油均满足《污水排入城镇下水道水质标准》（GB/T31962-2015）表 1B 等级标准

#### 9.2.2 废气监测结果分析

验收监测期间，颗粒物、非甲烷总烃无组织排放满足《大气污染物综合排放标准》（DB32/4041-2021）表 2 标准；车间无组织排放非甲烷总烃满足《挥发性有机物无组织排放控制标准》GB37822-2019 中表 A.1 规定的特别排放限值。

#### 9.2.3 卫生防护距离

本项目未设置卫生防护距离。

#### 9.2.4 噪声

本项目验收监测期间，北、南、西厂界各噪声监测点昼间噪声监测值均符合《工业企业厂界环境噪声排放标准》（GB12348-2008）中 3 类标准要求，东厂界噪声监测点昼间噪声监测值符合《工业企业厂界环境噪声排放标准》（GB12348-2008）中 4 类标准要求。

#### 9.2.5 固体废物

金属边角料为一般工业固废，收入一般固废暂存区，一般固废委托苏州森格环

保科技有限公司处置。

废乳化液、废包装桶、废清洗剂为危险废物，暂存于危险废物，委托苏州巨联环保有限公司处置。

生活垃圾由环卫部门清运。

#### 9.2.6 建议

(1) 加强安全生产管理，增强环保意识，确保环境安全；

(2) 建设单位需要继续完善环保管理制度、管理措施，落实长期管理，定期对环保设施做相关监测，确保环保相关法律法规要求；

(3) 项目建设和管理中应严格遵守环保法律法规，未经审批不得擅自扩大规模，落实《环境影响报告表》及其批复。